

СТАНОК ДЛЯ ПРЕДВАРИТЕЛЬНОЙ ЗАТОЧКИ ЛЕЗВИЙ



СТАНОК ДЛЯ ПРЕДВАРИТЕЛЬНОЙ ЗАТОЧКИ ЛЕЗВИЙ Модели HG4CU и HG6CU

COZZINIPRIME**Edge**
CUTTING EDGES AND SHARPENING SOLUTIONS



Unique cup wheel
sharpening stone design
assures consistent grind
bevel widths.

- Идеальное решение для предприятий с большим количеством используемых ножей.
- Выпускается с чашеобразными кругами диаметром 102 или 152 мм.
- Выполняет утонение лезвий под доводку, длина ножей до 406 мм.
- Жидкостная циркуляционная система охлаждения обеспечивает заточку без пережога стали и без образования пыли.
- Встроенная система заправки кругов с пневматическим управлением обеспечивает круглую форму чашеобразных кругов, что гарантирует неизменно высокое качество заточки лезвия ножей.
- При помощи встроенного проходного/непроходного калибра можно с одного взгляда определить, достаточно ли утонено лезвие для выполнения операций доводки и хонингования.
- Станок одобрен CE.

Sharpening machines
and edge
maintenance tools

Plates, knives, inserts
and blades

Sharpening service

COZZINIPRIME**Edge**
CUTTING EDGES AND SHARPENING SOLUTIONS

СТАНОК ДЛЯ ПРЕДВАРИТЕЛЬНОЙ ЗАТОЧКИ ЛЕЗВИЙ

Чтобы эффективно организовать заточные работы большого объема, шлифовальные станки Cozzini HGCU применяются для утонения лезвий перед выполнением операций доводки и хонингования. Чашеобразные круги диаметром 102 мм или 152 мм обеспечивают недостижимое другими средствами преимущество – выдерживание постоянного угла скоса и диаметра круга несмотря на износ кругов, чем обеспечивается постоянная ширина обработки лезвий. Объединив этот станок с нашим станком для хонингования/доводки (HE7) в составе централизованной службы заточки ножей, Вы обеспечите повышение производительности и решение многих эргономических проблем.

Эргономичная конструкция станка для предварительной заточки лезвий гарантирует удобство работы и безопасность оператора. Во время заточки лезвий регулирующую поворотную лампу для лучшей видимости можно располагать в различных положениях. Прочный каркас из нержавеющей стали с крышкой из стеклопластика обеспечивает долговечность станка и удобство.

Если Вам нужна стабильность и точность операций утонения лезвий - воспользуйтесь надежными станками серии HGCU фирмы Cozzini.

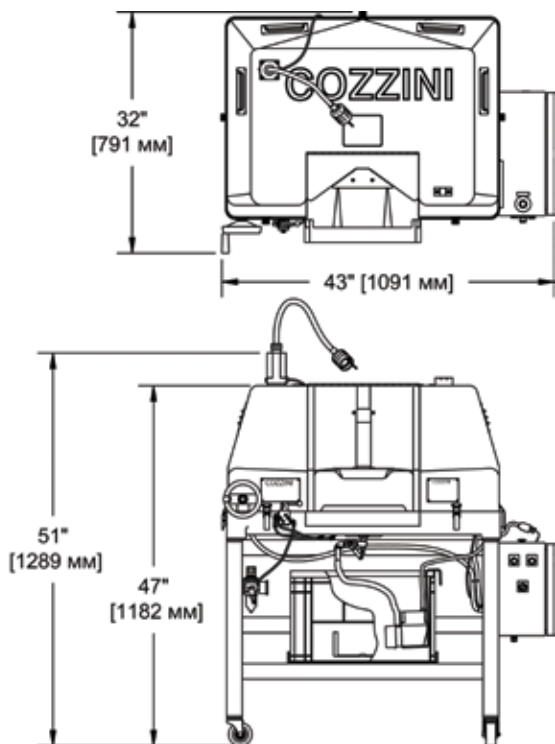

СТАНКИ ДЛЯ ПРЕДВАРИТЕЛЬНОЙ ЗАТОЧКИ ЛЕЗВИЙ

Модель	Напряжение, В	Кол. фаз	л.с.	кВт
HG4CU	220	1	0,50 (x2)	0,4 (x2)
	230/460 или 380	3	0,50 (x2)	0,4 (x2)
HG6CU	220	1	0,75 (x2)	0,6 (x2)
	230/460 или 380	3	0,75 (x2)	0,6 (x2)

4300 West Bryn Mawr Avenue Chicago, IL 60646-5943 U.S.A.

COZZINIPRIMEEdge
CUTTING EDGES AND SHARPENING SOLUTIONS

877-322-EDGE (3343) | primedge.com | sales@primedge.com